

Crochet à godet à souder classe 80 / Grade 8 welding cup hook

Application Ce produit est destiné à être soudé sur un godet ou sur le bras d'un engin de travaux public

Application This product is intended to be welded on a bucket or on the arm of construction machine

Description

Ce produit peut être livré avec un certificat de conformité, un certificat matière 3.1 et/ou une déclaration de conformité CE

Description

This product can be supplied with a works certificate, a 3.1 material certificate and/or EC Declaration of Conformity

Matière

Acier allié, classe 80, trempé et revenu

Material

Alloy steel, grade 8, quenched and tempered

Normes

Coefficient de sécurité : 1:4

La soudure doit être faite selon la DIN 5817 resp. 15429, par un soudeur qualifié selon EN 287-1

Standards

Safety factor : 1:4

welding must be done in accordance with DIN 5817 resp. 15429, by a qualified welder according to EN 287-1

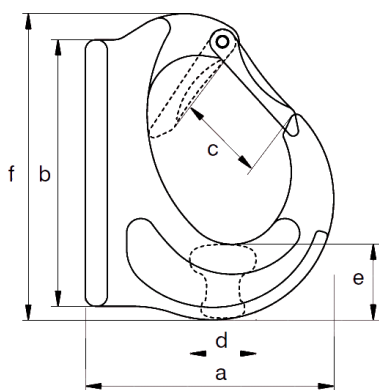

RÉF. / CODE	CMU WLL (t)	Dimensions Dimensions (mm)								Poids Weight (kg)
		a	b	c	d	e	f	g	h	
106 203	1	72	78	25	19	28	108	31	26	0.52
106 208	2	91	83	33	20	28	113	31	34	0.7
106 204	3	105	105	33	26	32	129	31	34	1.15
106 205	4	121	130	35	27	37	148	41	38	1.66
106 201	5	138	149	43	28	45	167	41	44	2.36
106 206	8	145	148	43	41	52	173	41	51	3.32
106 207	10	178	197	60	46	61	227	50	66	6.44
301 148	15	185	223	65	60	70	251	55	80	9.7