

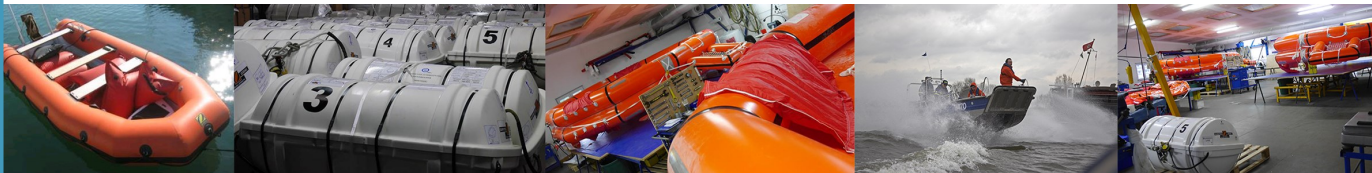

Survitec RIBO 450 P sling

<p>Description</p> <p><i>Description</i></p>	<p>Radeau semi-rigide SOLAS pour 6 personnes Ce radeau de 4.50 m peut être mis à l'eau à l'aide d'une élingue Poids opérationnel 901 kg Moteur de 25 ch ou 40 ch</p> <p><i>SOLAS rigid inflatable rescue boat capable of 6 persons This 4.50 m boat can be launched using a sling Operational weight 901 kg 25 hp or 40 hp engine</i></p>
<p>Flotteur</p> <p><i>Buoy</i></p>	<p>Volume 1458 l, diamètre 43 cm à 48.7 cm 5 compartiments étanches équipés d'embouts gonflables et de valves de surpression</p> <p><i>Volume 1458 l, diameter 43 cm to 48.7 cm 5 airtight compartments with inflation valves and over pressure valve</i></p>
<p>Matière</p> <p><i>Material</i></p>	<p>Flotteur en tissu néoprène Coque rigide en composite GRP orange</p> <p><i>Buoyancy chamber in neoprene fabric Orange GRP composite rigid hull</i></p>
<p>Normes</p> <p><i>Standards</i></p>	<p>Conforme à la Convention SOLAS 74</p> <p><i>Complies with SOLAS 74 convention</i></p>

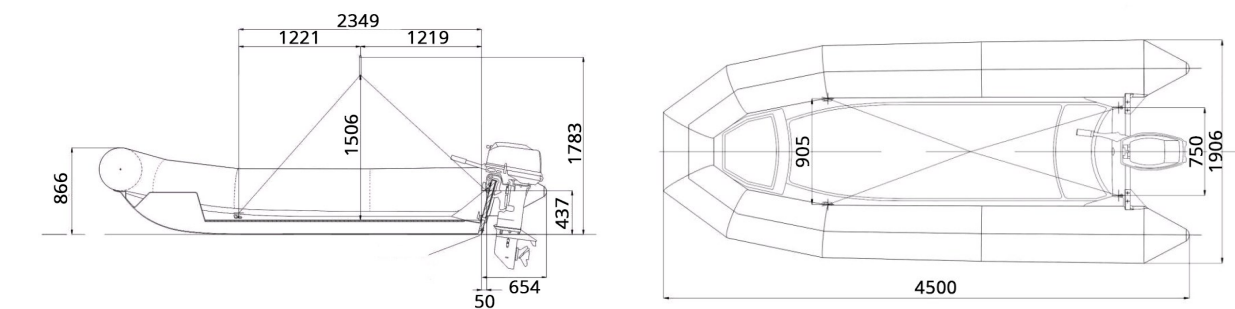

Survitec RIBO 450 P sling

Description	Radeau semi-rigide pour 6 personnes Assises : 2 bancs fixes et 1 banc rabattable
<i>Description</i>	<i>Rigid inflated rescue boat capable to crew 6 persons Seating : 2 fixed benches and 1 tiltable bench</i>
Équipement	Compas, sifflet, écope, pompe, 2 éponges, ancre flottante, kit de réparation, instructions, kit de premiers secours, couteau flottant, extincteur, lampe torche, ampoule et piles de rechange, couvertures de survie, rames, ligne de remorquage (50 m), déflecteur radar, échelle d'abordage
<i>Equipment</i>	<i>Compass, whistle, bailer, pump, 2 sponges, sea anchor, repair kit, manual, first aid kit, floating knife, fire extinguisher, search light, torch spare bulb and batteries, thermal protective aids, paddles, flashing light, towing line (50 m), radar deflector</i>
Poids	Avec batteries et équipement 246 kg Avec équipement, moteur (40 ch) et carburant 406 kg Poids opérationnel avec les passagers 630 kg
<i>Weight</i>	<i>With batteries and equipment 246 kg With equipment, engine (40 hp) and fuel 406 kg Operational weight with passengers 630 kg</i>
Moteur	Puissance 25 ch / 19 kw ou 40 ch / 29.4 kw Réservoirs 2 x 25 l
<i>Engine</i>	<i>Power 25 hp / 19 kw or 40 hp / 29.4 kw Fuel tanks 2 x 25 l</i>
Flotteur	Volume 1458 l, diamètre 43 cm à 48.7 cm 5 compartiments étanches équipés d'embouts gonflables et de valves de surpression
<i>Buoy</i>	<i>Volume 1458 l, diameter 43 cm to 48.7 cm</i>
Points de remorquage	2 anneaux sur la coque à la proue, 2 points de remorquage sur tableau arrière 1 sangle de remorquage en V à la proue, 1 sangle en V de remorquage à la poupe
<i>Towing points</i>	<i>2 bow towing rings on hull, 2 towing points on transom 1 bow towing V with on load release shackle, 1 aft towing V with snap hook</i>
Levage	2 anneaux de levage à la poupe, 2 anneaux de levage à la proue 1 sangle de levage
<i>Hoisting</i>	<i>2 bow lifting points, 2 aft lifting points 1 lifting sling</i>
Matière	Flotteur en tissu néoprène Coque rigide en composite GRP orange
<i>Material</i>	<i>Buoyancy chamber in neoprene fabric Orange GRP composite rigid hull</i>
Normes	Conforme à la Convention SOLAS 74
<i>Standards</i>	<i>Complies with SOLAS 74 convention</i>

