

Pince de levage horizontales pour tôles / Horizontal lifting clamps for plates

Application Pince pour le levage et le transfert horizontal de tôles d'une dureté max de 37HRC/345HB

Use Clamps for the horizontal lifting and moving of steel plates up to hardness 37 RC(345HB)

Description Adapté au transport de tôles susceptible de fléchir ou de plier au levage
Doivent être utilisées par paires ou plus

Description Adapted for the lifting on plates that will sag or bend when lifted
Must be used in pairs or more

Matière Corps en acier allié soudé

Material Body in alloy forged steel

Normes Testé individuellement au double de la charge maximale utile

Standard Individually tested to two times the working load limit

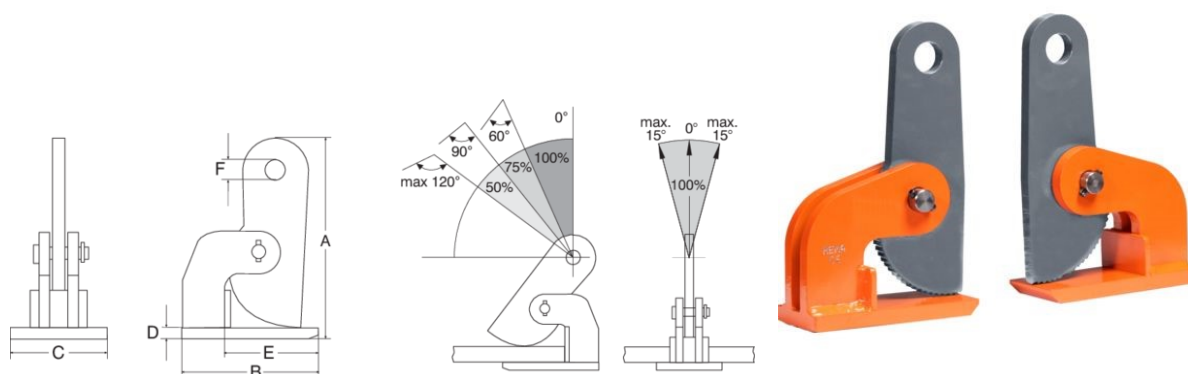

RÉF. / CODE	CMU par paire	Ouverture		Dimensions					Poids paire
	WLL pair (t)	Jaws (mm)	A	B	C	D	E	F	G
308 896	1	0-35	188	140	65	10	100	25	5.2/2
308 897	2	0-60	290	180	90	15	115	31	15/2
308 902	2	0-100	380	180	90	15	120	31	18/2
308 898	4	0-60	306	220	105	25	145	31	26/2
308 903	4	0-100	415	220	105	25	145	31	30/2
308 899	6	0-60	306	220	110	25	145	31	26/2
308 904	6	0-100	415	220	120	25	145	31	32/2
308 900	8	0-60	335	225	120	35	135	31	36/2
308 905	8	0-100	430	225	120	35	135	31	44/2
308 901	10	0-60	335	225	120	35	135	31	40/2
308 906	10	0-100	430	225	120	35	135	31	46/2